



# 工业设备 专场

知晓行业趋势 探索潜力商机

# 行业开讲

选好品 做优商



工业设备行业趋势解读

选好了品

# 机械工业进出口情况

## 进出口总额

**5361** 亿美元

据海关统计显示，2023年上半年，机械工业累计进出口总额5361亿美元，同比增长5.1%。

## 贸易顺差

**2491** 亿美元

进口1435亿美元，同比下降14.0%，出口3926亿美元，同比增长14.4%。贸易顺差2491亿美元。同比增长41.2%。

# 机械工业进出口情况

## 14个分行业进出口总额增速情况

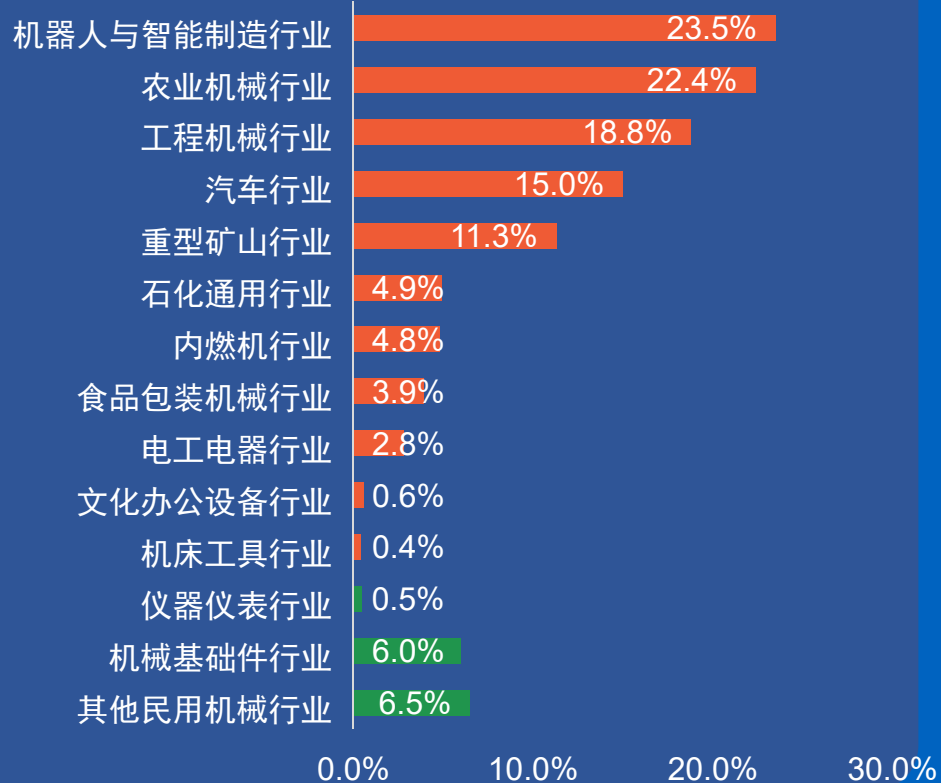

- 2023年上半年，机械工业一般贸易累计进出口总额3769亿美元，同比增长3.5%；加工贸易累计进出口总额937亿美元，同比增长2.8%。
- 分行业来看，上半年机械工业14个分行业进出口总额增速实现11个上涨、3个下滑。其中，机器人与智能制造行业和农业机械行业进出口总额增速超20%。

一般贸易

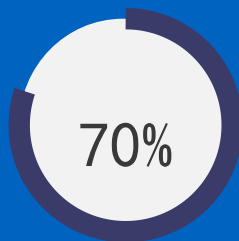

加工贸易

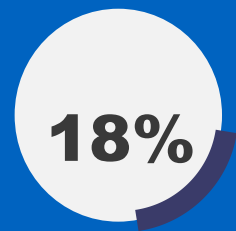

其他

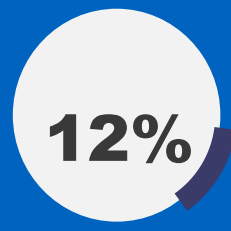

# 工业设备行业热门品类推荐

## 热门品类榜单

通信和广播电视设备

发电设备

泵及真空设备

电池、蓄电池和充电器

紧固件和连接件

过滤设备和部件

发动机及零部件

阀门

光缆和电缆电线

电机

压缩机

电源和配电设备

焊接设备

清洁设备

制冷设备

动力传动部件及装置

轴承

密封材料和密封件

输变电设备

连接器和接线端

# 通用机械设备运行情况

通用机械是机械工业重要的基础性行业，  
一般是指泵、风机、压缩机、阀门、气体分离设备。

营收规模过万亿，利润增长显著

10194.39亿元

主要产品出口稳定增长，进口回落

8.83%

# 泵及真空设备选品推荐

2014-2024年全球水泵行业市场规模  
(亿美元)

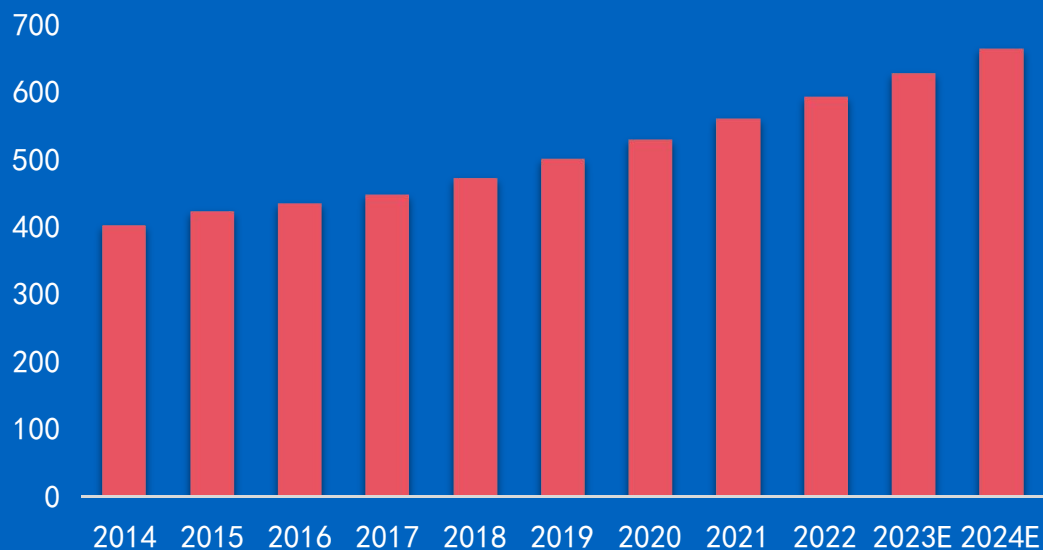

- 全球泵行业市场份额以软体水泵占据主导地位，市场份额为44%；其次是离心泵，份额为26%；随后是螺杆泵以及其他泵类型。
- 欧洲拥有全球最大的泵行业市场，占比39%；紧随其后的是亚太市场，占比36%；排在第三的则是北美市场。
- 随着新能源和电动汽车等新兴行业的发展，高新技术应用领域不断扩大，泵行业有望从传统的微型电机泵转向更先进的节能环保型泵，从而拓宽泵行业市场蓝海。

# 泵及真空设备选品推荐

- 采购商数据趋势：2023年上半年，泵及真空设备产品流量同比增长16%；
- 采购商来源情况：采购商来源TOP3国家为俄罗斯、美国、印度；
- 采购商需求趋势：从买家的搜索热度上分析，离心泵是最常见的流体运输设备，在平台上工业离心泵也是买家关注的品类。

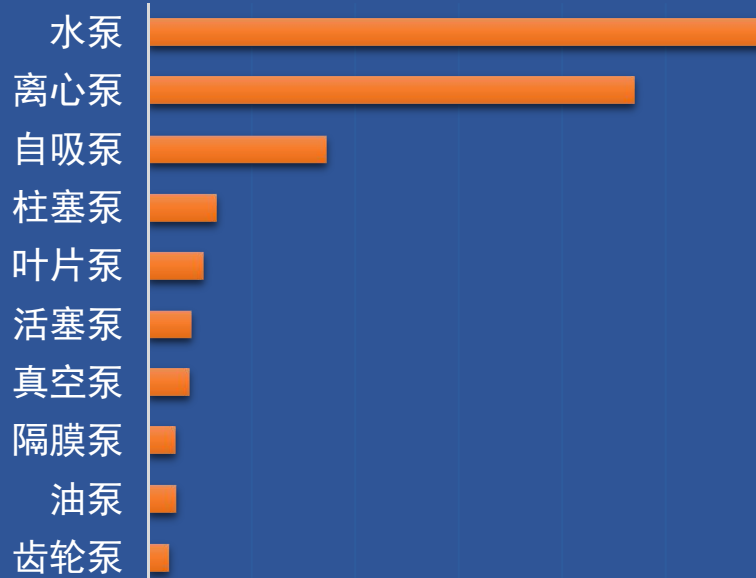
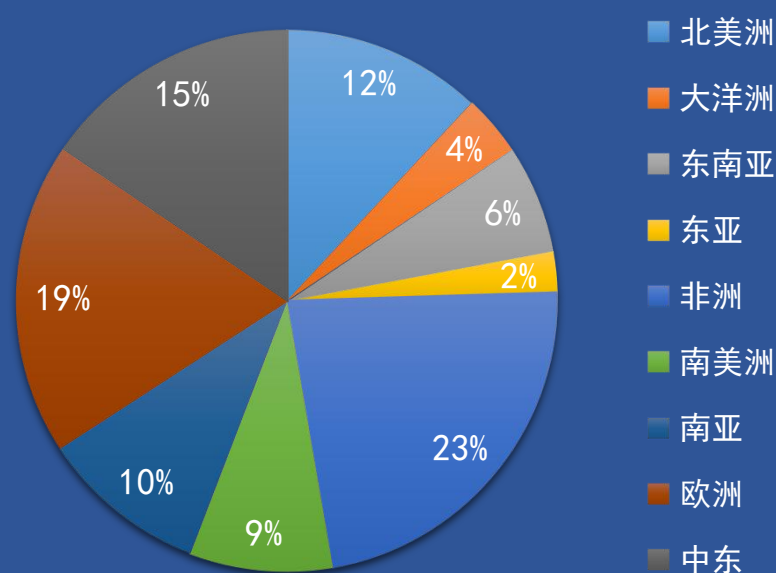



# 泵及真空设备选品推荐

- 新能源、环保理念的影响，太阳能水泵关注度高，小型太阳能水泵，太阳能花园泵在欧美市场受欢迎；
- 潜水泵（清水潜水泵，污水潜水泵）应用广泛，包括建设施工排水、工业水循环、城乡居民饮用水等；
- 柴油机水泵和汽油机水泵询盘转化率高，发展中国家市场需求大。

太阳能泵



潜水泵

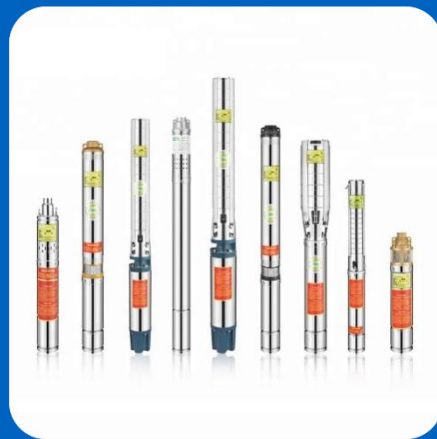

柴油机泵



# 阀门选品指南

我国阀门及配置产品主要出口美国、德国、俄罗斯联邦、日本、英国、韩国等国家，其中出口美国最多，2023年1-6月出口额为6.7亿美元。向印度尼西亚和阿联酋上半年出口额上升至3、4位。

中国阀门及配置产品出口主要是从浙江、广东、江苏、福建等地向国外输出产品；其中浙江省最多。国家统计局统计数据，2022年全年，阀门产量全年累计同比增长2.5%。

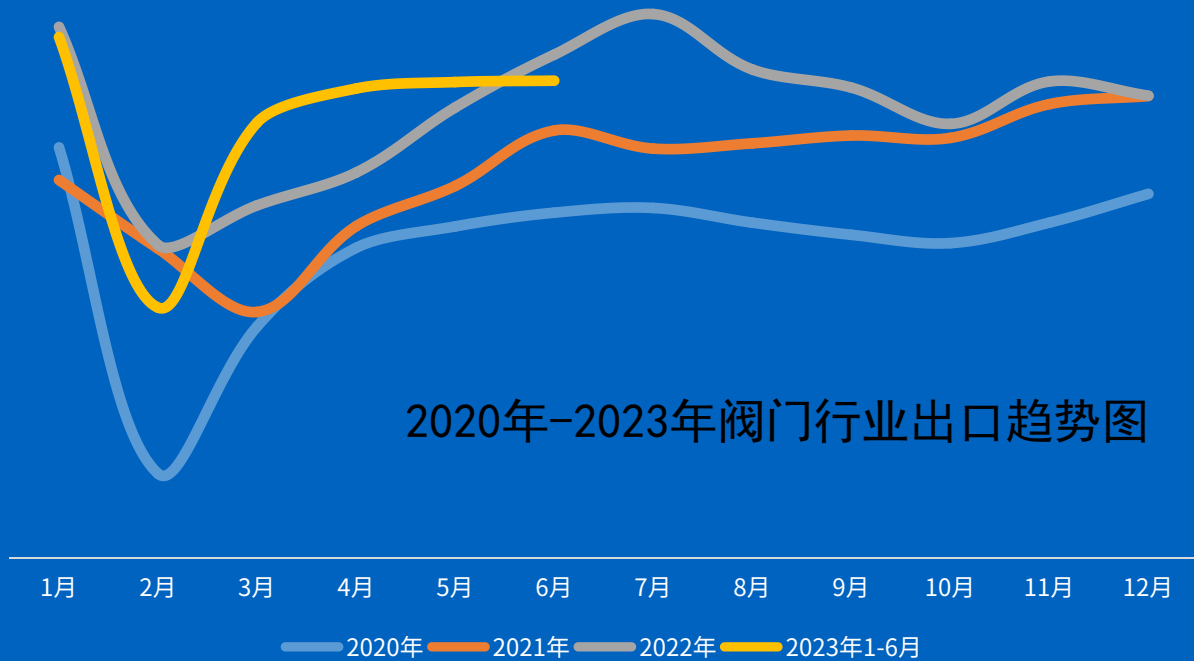

# 阀门选品指南

2023年10月阀门热度排行		
排名	细分行业	平台热度
1	球阀	101000
2	电磁阀	87268
3	蝶阀	71400
4	闸阀	65975
5	止回阀	52454
6	控制阀	27031
7	截止阀	21741
8	隔膜阀	10630
9	减压阀	9925
10	安全阀	9549

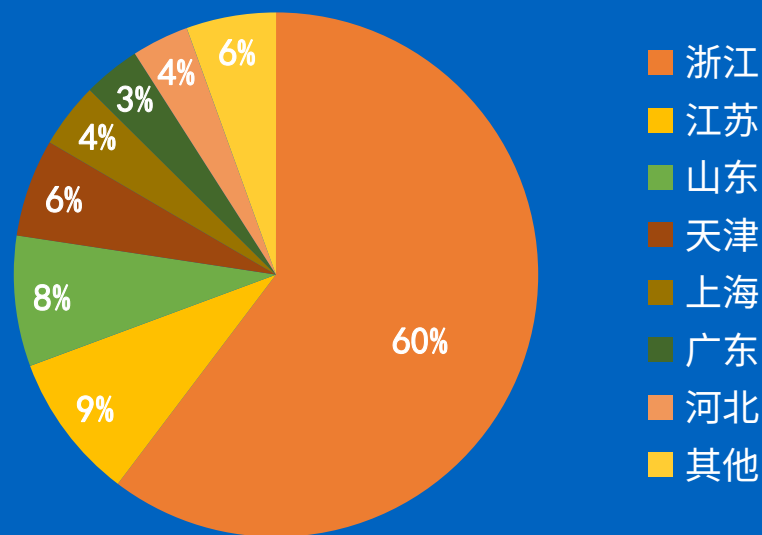

近1年阀门行业流量同比增长25%；

阀门行业主要集中在浙江，江苏等地区。其中浙江是中国泵阀最大的产业带，有泵阀之乡美誉。北方区域更多集中在天津、河北、山东；北方区域以大型的工业阀门为主，天比如津地区的蝶阀。

# 阀门选品指南

## 工业阀门



2022年全球工业阀门市场规模超过5000亿元，平台上工业阀门商机占比37%左右。工业阀门具有买家稳定，买家质量高特点。

## 卫生阀门



卫生级不锈钢阀门是最近几年快速发展的一个新领域，主要应用于医药、食品、化工等领域；目前，随机全球对于环境卫生和食品安全的要求不断提升，卫生级不锈钢阀门市场需求也在不断增加。

## 水暖阀门



得益于房屋开工数量的增长、发达国家房屋改造活动的增加、发展中国家对供水和卫生设施需求的上升、政府对节水型装置的青睐，水暖配件市场将迎来持续增长，预计到2024年市场规模将达到700亿美元。铜材具有抗腐蚀、抑菌、使用寿命长、易加工等特点，已成为水暖阀门的首选材质。

# 紧固件选品指南

- 紧固件制造业是典型的外贸型产业，出口渠道是我国紧固件生产商重要的销售通路之一，出口数量占国内产量比重近年来维持在 40% 左右。2022 年，中国紧固件行业出口总额为 136.48 亿美元，2018 年同期数据为 66.31 亿美元，年复合增长率约为 19.78%。
- 2022年中国紧固件主要出口全球TOP20国家有美国、德国、英国、意大利、波兰、荷兰等欧美国家，以及韩国、越南、印度、日本、马来西亚、泰国等东亚、东南亚国家。其中，美国（15%）、德国（5%）、韩国（5%）占据出口金额的30%。

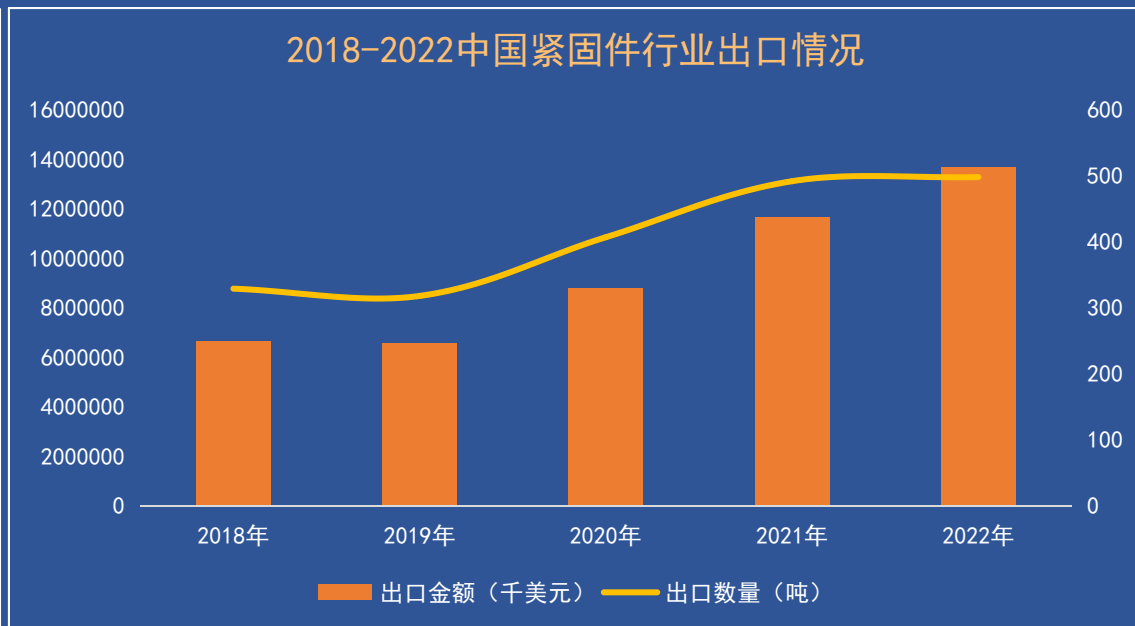
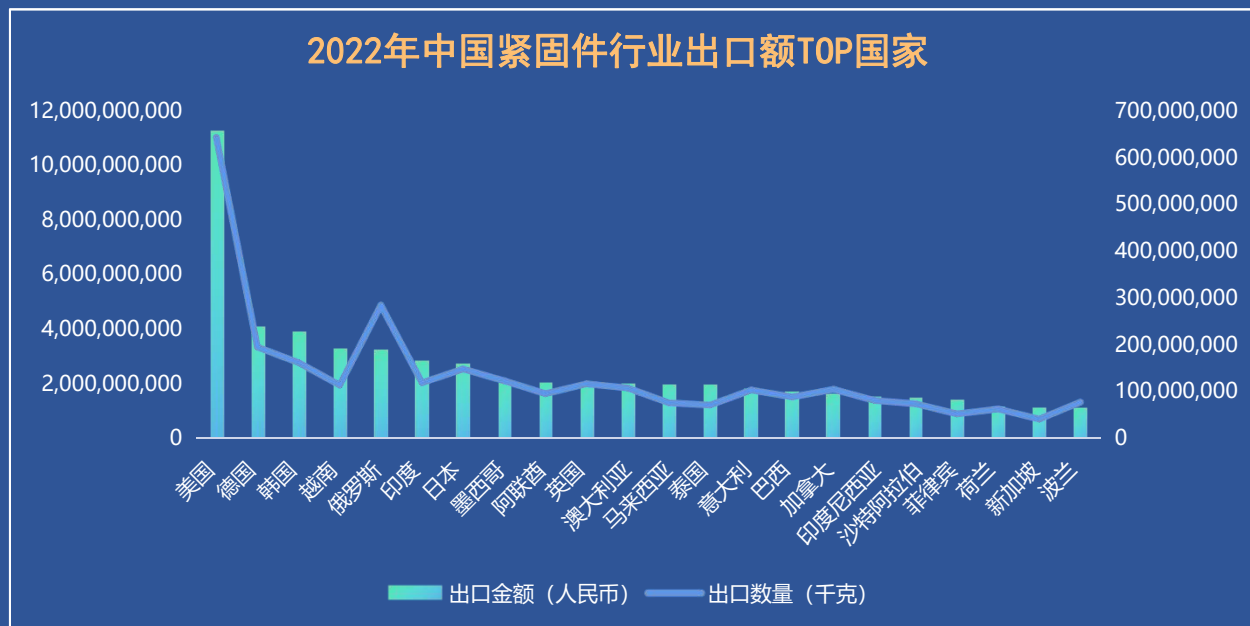

# 紧固件选品指南

从搜索指数国家分布：欧美等发达国家优势明显，由于受制于资质认证以及关税政策，我国出口至发达国家优势并不明显。但是，新西兰、澳大利亚、南非同样表现出搜索量的优势，这些新兴市场都是紧固件开发的方向。



# 紧固件选品指南

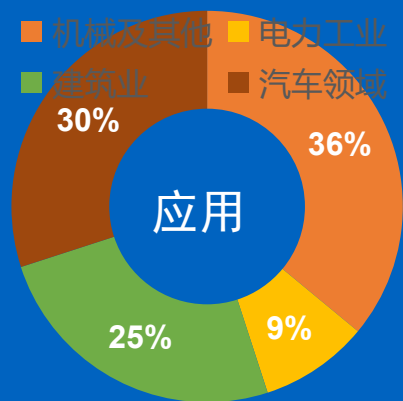

电力工业

9%

建筑业

25%

汽车领域

30%

机械及其他

36%

机会点发掘：新能源汽车紧固件

在节能环保的大趋势下，新能源汽车成为近年来汽车行业发展的热点

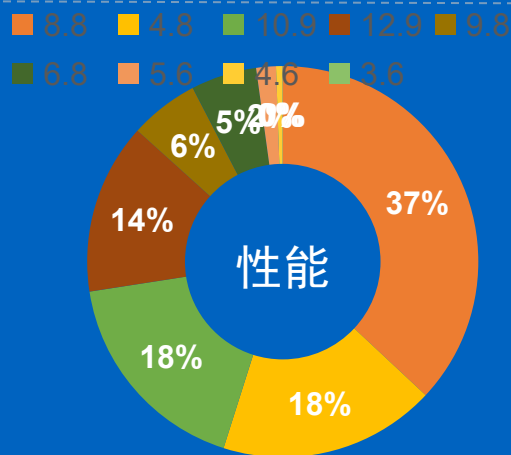

8.8级

37%

4.8级

18%

10.9级

18%

12.9级

14%

9.8级

6%

机会点发掘：中高强度紧固件

强度上，性能等级介于8.8级和12.9级之间（800Mpa-1200Mpa）商机转化高

# 电气电子产品类洞察

## 电力设备

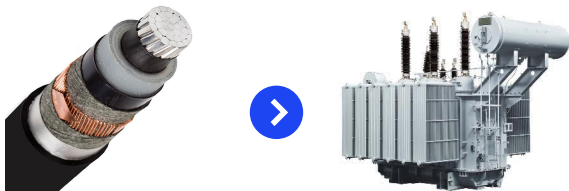

**输变电设备：**未来我国输变电行业主要出口市场仍将以亚洲、非洲等新兴市场国家为主，出口金额将持续扩大，出口产品结构将由中低端产品为主逐渐向高端成套设备为主转变。

**电缆：**电线电缆作为输送电力的主要渠道，随着南非经济的持续发展，电力需求日益强烈，南非电线电缆市场将成为我国电线电缆企业走出去的良好机遇。

## 电器附件

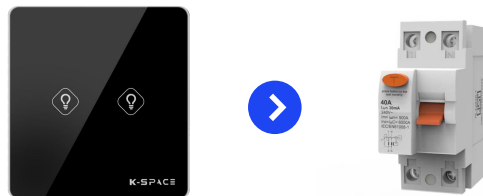

**墙壁开关插座：**随着城市化进程的推进，新兴市场国家将成为全球住宅市场增长的主力军。对住宅装饰要求的提高以及全球住宅市场的增长也带来需求扩大。其中，欧美买家更青睐于智能开关等产品。

**越南市场：**中方对越南投资主要集中于加工制造业、房地产和电力生产行业。低压电器作为电力基础配套产品带来相应需求。

## 通讯设备



**光纤光缆：**印度作为人口大国，对超高速互联网连接的需求十分庞大。

东南亚、非洲、拉美地区面临着宽带普及率相对较低，光纤网络建设滞后，4G渗透率相对不足等问题。近年来，上述地区对数字服务、网络服务的需求飙升。



# 电气电子买家市场偏好

## 欧洲

偏好品类：机顶盒、锂电池、直流电动机  
偏好品类询盘来源：英国、法国、德国、荷兰、西班牙

## 北美洲

偏好品类：机顶盒、锂电池、电线电缆  
偏好品类询盘来源：美国、墨西哥、加拿大

## 南亚

偏好品类：交流电动机、锂电池、集成电路  
偏好品类询盘来源：印度、巴基斯坦、孟加拉国、斯里兰卡

## 中东

偏好品类：蓄电池、交流电动机、锂电池  
偏好品类询盘来源：阿拉伯联合酋长国、伊朗、土耳其、沙特阿拉伯

## 非洲

偏好品类：蓄电池、GPS追踪器、电线电缆  
偏好品类询盘来源：尼日利亚、南非、肯尼亚、乌干达、加纳

## 南美洲

偏好品类：GPS追踪器、光纤设备、交流电动机  
偏好品类询盘来源：巴西、哥伦比亚、秘鲁

# 锂电池选品指南

## 动力锂电池

新能源汽车



## 消费锂电池

手机、平板电脑、笔记本电脑等电子产品  
市场饱和，增长相对缓慢

## 储能锂电池

电网储能、基站备用电源、家庭光储系统等领域

## 需求端

- 环境：全球能源转型升级，电动化加速
- 市场：电动汽车（爆发式增长）、电动两轮车和储能市场

## 供给端

- 较早投入技术研发
- 国内完整成熟的锂电池产业链

# 锂电池选品指南

## 锂电池近三年商机走势

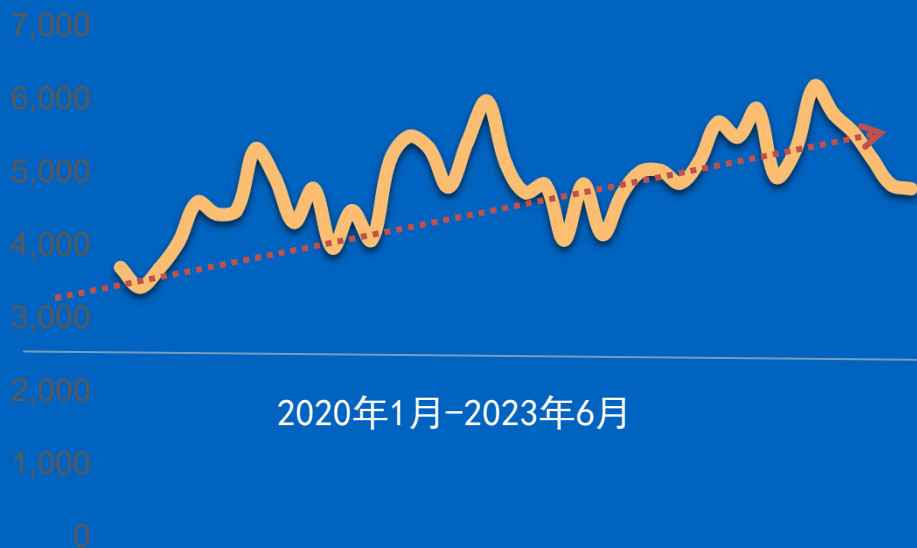

中国制造网锂电池细分行业近一年商机同比增长10%；

2023年上半年商机买家TOP10：美国、印度、南非、尼日利亚、巴基斯坦、俄罗斯联邦、英国、德国、澳大利亚、法国。

## 买家分布

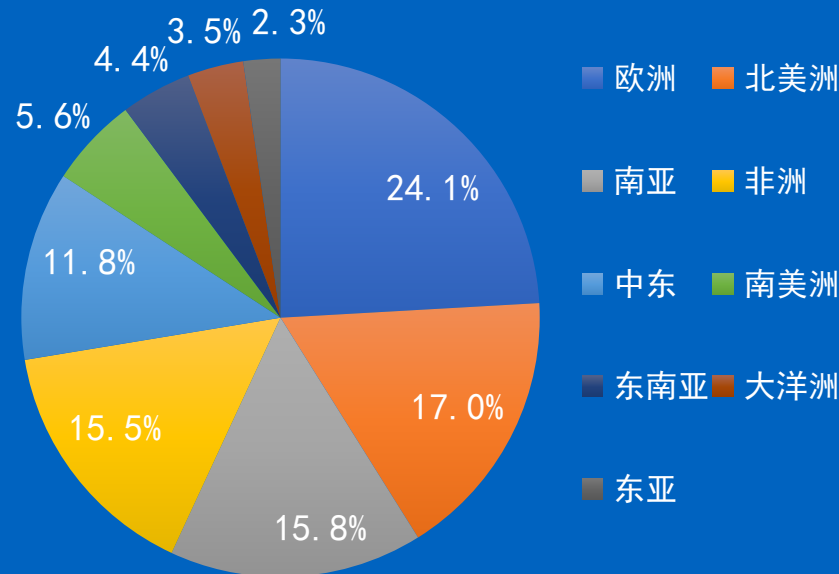

# 锂电池选品指南

出口要求：除了UN38.3认证外，锂电池出口还需要通过相应国家的认证。

美国：UL, cTUVus, ETL, NRTL认证

欧盟：CE认证, EN/IEC test report

CB成员国：CB认证, 满足IEC61960法规要求

日本：PSE认证

印度：BIS认证, 符合IS 16046

俄罗斯：EAC认证, 对应标准IEC 62133

韩国：KC认证, 满足KC62133法规要求

越南：MIC认证, 满足法规QCVN-101要求

澳大利亚：RCM认证

巴西：手机锂电池需要办理ANATEL认证

沙特阿拉伯：IEC对应标准, 办理SASO认证

墨西哥：满足法规NOM-024-SCFI要求, 办理NOM认证

# 电机选品指南

## 出口地区

欧洲  
49.4亿美元  
11.4%

北美洲  
23.8亿美元  
7%

## 出口国家

美国、日本、德国、韩国、意大利

印度、墨西哥、泰国、越南、中国香港

## 出口品类

中小型  
112.8  
亿美元

大型  
10.1  
亿美元

微电机  
34.7  
亿美元

2022年，我国电机产品出口额约158.6亿美元，同比增长4.1%，出口额创年度出口新高。

2016-2022年机电出口（亿美元）

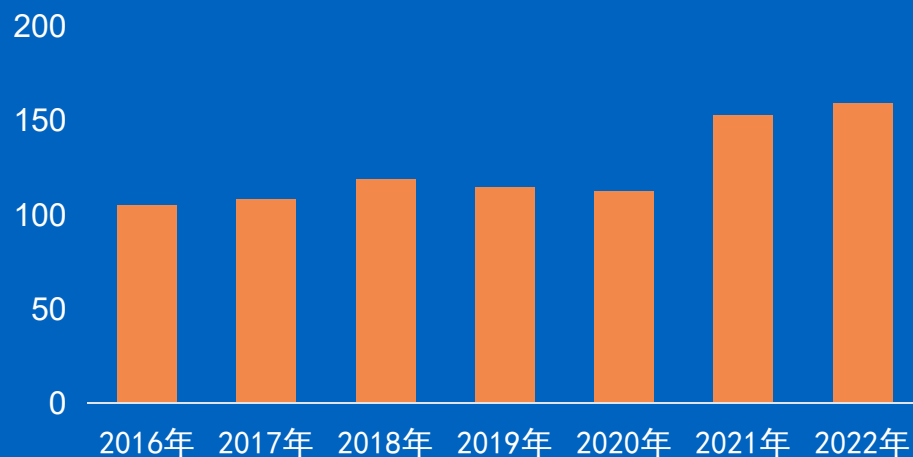

# 电机选品指南

买家搜索偏好

electric car conversion kit  
 DC motor  
 E bike conversion kit  
 electric motor  
 motor  
 bicycle motor  
 electric bike motor  
 BLDC motor  
 fan motor  
 electrical motor  
 electric bicycle motor  
 servo motor  
 brushless motor  
 12V DC motor  
 gear motor



询盘占比

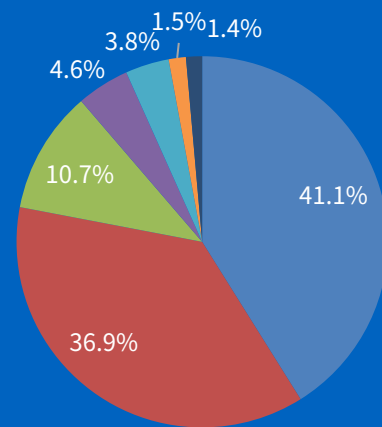

- 交流电动机
- 直流电动机
- 异步电动机
- 步进电动机
- 同步电动机
- 微型电动机
- 电机配件

2023年10月电机产品供需关系



# 工业设备行业热门品类推荐

## 热门品类榜单

通信和广播电视设备

发电设备

泵及真空设备

电池、蓄电池和充电器

紧固件和连接件

过滤设备和部件

发动机及零部件

阀门

光缆和电缆电线

电机

压缩机

电源和配电设备

焊接设备

清洁设备

制冷设备

动力传动部件及装置

轴承

密封材料和密封件

输变电设备

连接器和接线端

工业设备行业精细化运营解读

做优商





# 目录 CONTENTS

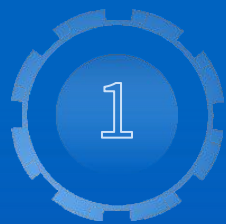

产品图片

PART 01



产品描述

PART 02

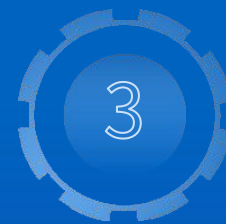

产品视频

PART 03

PART 01

# 产品图片

好的产品主图素材将吸引买家点击产品链接，从而提升产品曝光量到产品访问量的有效转化，为后续买家的产品询价打下良好基础。

# 如何有效地发挥产品图片的作用？

## 1. 关注图片的基本要素：尺寸、亮度、清晰度、拍摄角度等。

中国制造网（Made-in-China.com）产品搜索结果页图片均为正方形展示，图片不宜过大或过小，选择尺寸为800\*800像素~1500\*1500像素，大小5M以内为最佳。

在对自己产品进行拍摄时，切忌不要逆光，与产品成45°角的侧光更能表现其形状和细节。同时光线不宜过暗，保持亮度清晰明朗。在保存图片时以高精度为准，便于买家进行放缩操作，观察产品各细节，增加产品信任感。

## 2. 图片展示的合理性：产品在图片中的摆放及与相关信息的布局。

主要产品主体完整且尽可能突出，多余的留白可以裁切掉。

同时注意产品图片的布局，尽量避免加入过多的干扰元素，如大量文字、表格、水印等，白色背景更能提升整体美观度，保证买家视觉更清爽。



# 产品图片

## 主图1



### 内容

纯白底产品展示图or  
成品图组合，可带上  
产品优势功能点+局  
部细节展示。



# 产品图片

## 图片2

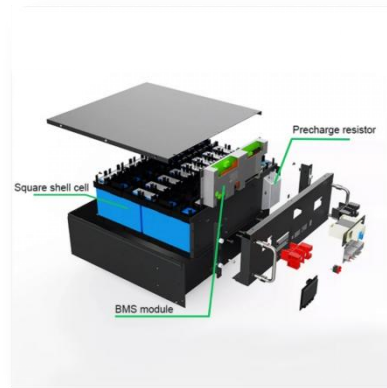
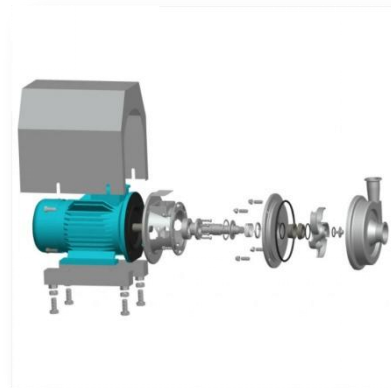

### 内容

产品不同角度展示细节、结构效果图。



# 产品图片

图片3

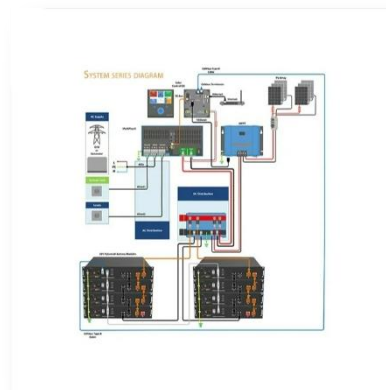

## 内容

产品操作系统、平台  
细节图。



# 产品图片

## 图片4

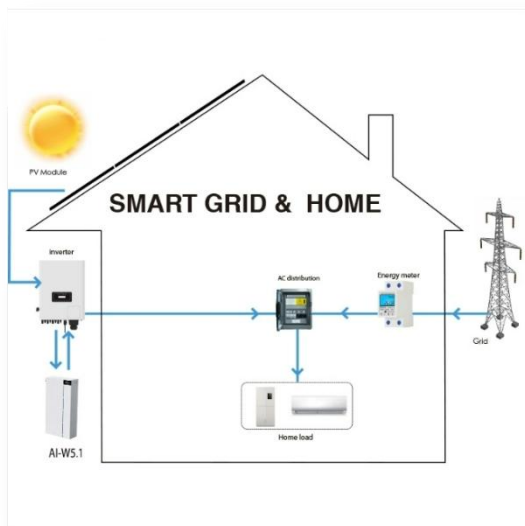

### 内容

展示产品的应用场景，  
满足买家多样化的采  
购需求，精细化提升  
买家转化率。



# 产品图片

## 图片5

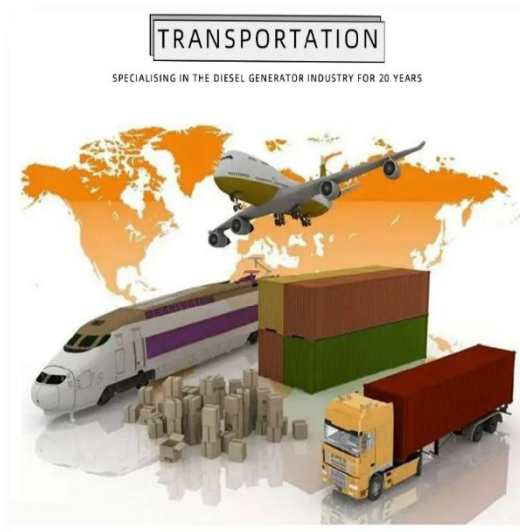

### 内容

产品包装or物流运输图，重点突出产品运输的安全稳定性。





# 产品图片

## 图片6

### KEY TECHNOLOGIES

 <b>PERMANENT MAGNET BRUSHLESS MOTOR</b> COLD AND HOT WATER CIRCULATING PUMP	 <b>SOLAR POWERED</b> COLD AND HOT WATER CIRCULATING PUMP
 <b>INTELLIGENT PROTECTION</b> COLD AND HOT WATER CIRCULATING PUMP	 <b>ECONOMIZATION ON ENERGY AND LOW NOISE</b> COLD AND HOT WATER CIRCULATING PUMP
 <b>HIGHER LIFT</b> COLD AND HOT WATER CIRCULATING PUMP	 <b>LARGER FLOW</b> COLD AND HOT WATER CIRCULATING PUMP



### 内容

品质保证图、可重点展示产品的安全认证、特色参数、工厂实力信息类等。

PART 02

# 产品描述

优质的产品描述展示将直接促进买家询价产品的可能性，从产品本身、公司实力、外贸团队服务等多维度呈现供应商为买家提供一站式采购解决方案的专业能力。



# 产品描述

## 标准参考结构 (从上往下展示顺序)

### 该款产品详细介绍

产品的优势亮点、通过文字表格图片等形式展示。



### 公司实力介绍

B类采购商关注的公司实力，外贸能力交付等。

### 推荐产品介绍

二次留住买家访问，提升买家询盘可能性。



# 产品描述

工业设备部分常见产品功能描述优点建议展示（工业设备类产品：关注产品性能和功能、易用性和可维护性、产品的寿命和可持续性等特点）

## 发电设备

高效节能、可靠稳定、环保低排放、  
智能化控制、适应性和灵活性

## 泵及真空设备

抽气速率高、极限压力、低噪  
音低振动、维护和换新成本

## 压缩机

高压比、大排气量、节  
能省电、多功能

1

2

3



4

## 电池、蓄电池和充电器

高能量密度、长寿命、安全性、环保可持  
续、适应性和灵活性、售后服务和支持

## 电机

紧凑设计、高扭矩高速度、调速范  
围、运行平稳、低噪音和低振动

## 光缆和电缆电线

良好的导电性能、物理性能（抗压强度、延伸  
率、弯折性，弹力等）、热性能、耐腐蚀和耐  
气候性能

5

6



# 产品描述

## 一、该款产品详情介绍

### (1) 产品描述顶部位置

- 产品标题（颜色字体字号迎合产品主题色，协调统一）
- 公司主营业务范围3-5段落文案

如：XXX成立于2002年8月，一直致力于发电机、水泵、高压清洗机的研发、制造，以成为行业中受人尊敬的企业为目标。XXX以其先进的管理、可靠的质量和对环境、劳动和安全的尊重赢得了良好的声誉。产品拥有XXX优点特性。欢迎您采购！

图例：

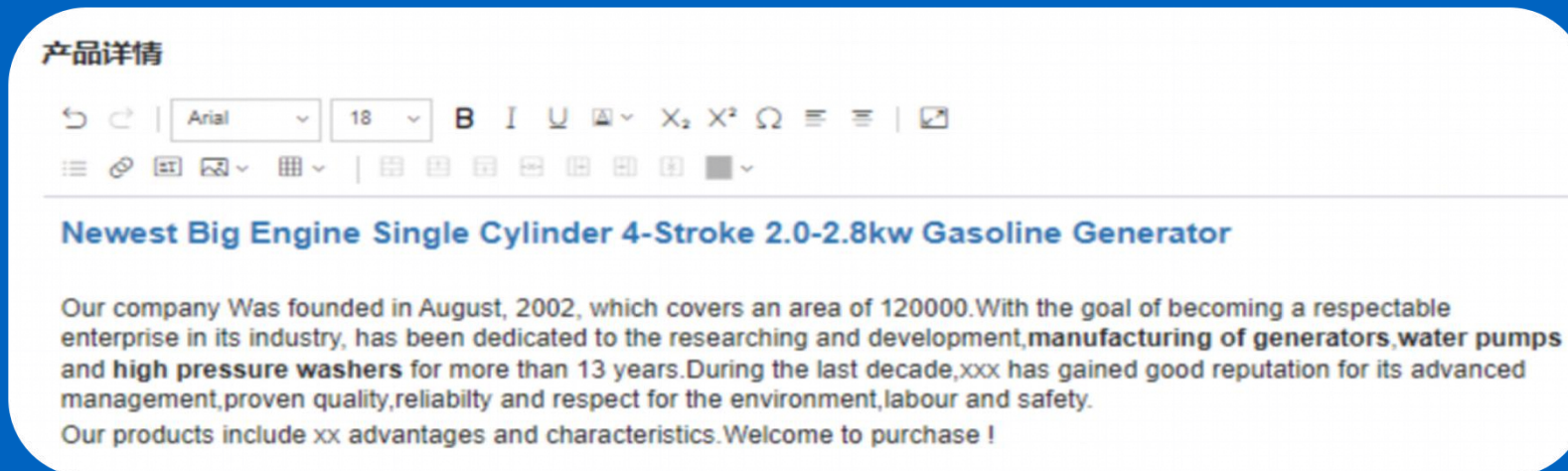



# 产品描述

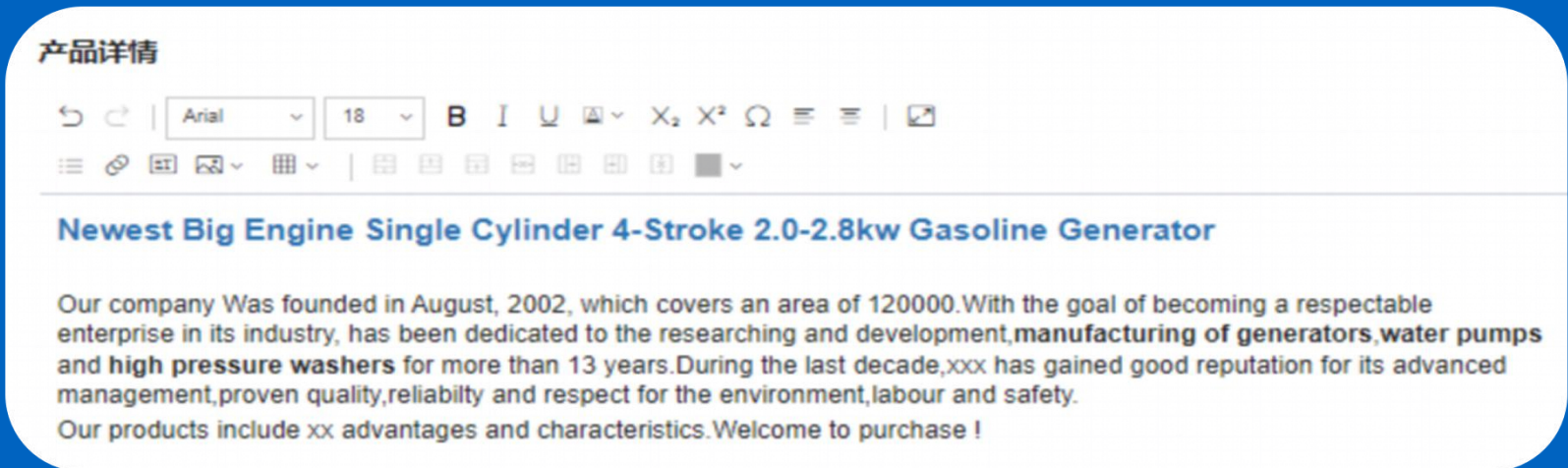

文案中一定要包含贵司涉及推广的所有产品品类核心关键词。

同时有助于站外谷歌收录抓取贵司产品，提升站外引流展示机会。

主要描述公司主营业务产品和概括优势亮点，方便买家第一时间快速了解贵司情况。



# 产品描述

## (2) 每个小栏目插入导航栏标签

建议增加5-8个（如：Product Description、Specification、Product Case、Company Profile、FAQ等等）

图例：

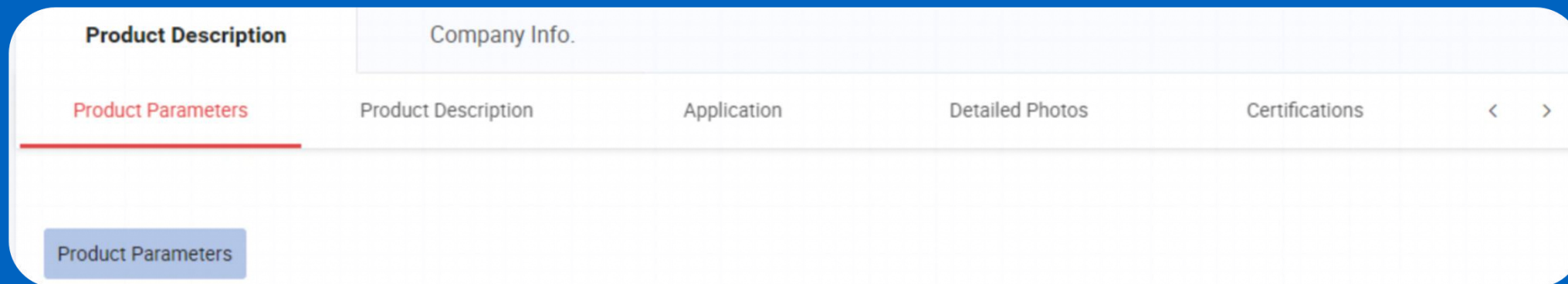



# 产品描述

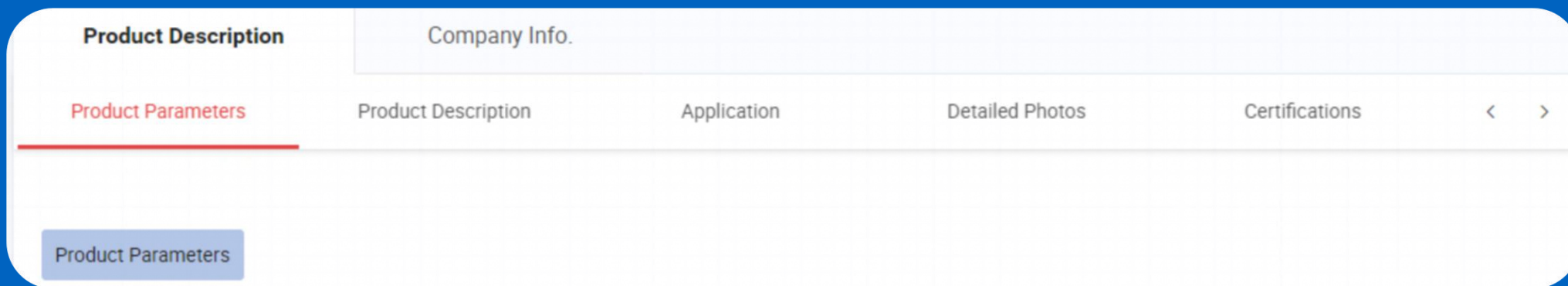

导航栏标签可根据公司元素风格设置不同样式和颜色。

分化结构内容更清晰，方便买家点击快速跳转查看内容，提升浏览体验度。

每介绍一个小栏目内容，在内容上方应增加一个导航栏。





# 产品描述

## (3) 产品功能亮点介绍

如：重点介绍水泵永磁无刷、动力性能，配有智能控制器、太阳能供电等特色优势。



### Advantages:

1. PERMANENT MAGNET BRUSHLESS
2. STRONG POWER
3. TIME AND EFFORT SAVING
4. WITH INTELLIGENT CONTROLLER
5. SOLAR POWERED
6. ECONOMIZATION ON ENERGY AND LOW NOISE
7. HIGHER LIFT
8. LARGER FLOW



# 产品描述



## Advantages:

1. PERMANENT MAGNET BRUSHLESS
2. STRONG POWER
3. TIME AND EFFORT SAVING
4. WITH INTELLIGENT CONTROLLER
5. SOLAR POWERED
6. ECONOMIZATION ON ENERGY AND LOW NOISE
7. HIGHER LIFT
8. LARGER FLOW

A

使用图文编排功能

详细介绍该款产品优势亮点、材质介绍、功能用途文案描述等内容，也可增加与市面同类产品对比图优势展示。

B

具体展示内容参考

文案字体字号优化  
(协调整体公司风格)  
产品细节图  
(结构图or局部内容图)



# 产品描述

## (4) 插入表格展示设置

表格凸显产品参数，简洁明了。

Specifications 50Hz 400-230V					General Specifications											
GENSETS	Prime Power		Standby Power		Engine Type	Engine Power	CyL	Bore	Stroke	DSPL	Fuel Cons.	Gov	Dimension LxWxH			
	kW	kVA	kW	kVA									open type	Weight	silnt tupe	Weight
													mm	kg	mm	kg
AJ22C	16	20	18	22	4B3.9-G11	20	4L	102	120	3.9	7.1	Electrical	1750x800x1200	800	2380x1000x1400	1200
AJ28C	20	25	22	28	4B3.9-G1	24	4L	102	120	3.9	6.7	Mechanical	1750x800x1200	800	2380x1000x1400	1200
AJ28C	20	25	22	28	4B3.9-G2	24	4L	102	120	3.9	6.7	Electrical	1750x800x1200	800	2380x1000x1400	1200
AJ30C	22	28	24	30	4B3.9-G12	27	4L	102	120	3.9	8.5	Electrical	1750x800x1200	800	2380x1000x1400	1200
AJ45C	32	40	35	44	4BT3.9-G1	36	4L	102	120	3.9	10	Mechanical	1750x800x1200	800	2380x1000x1400	1200
AJ45C	32	40	35	44	4BT3.9-G2	36	4L	102	120	3.9	9.3	Electrical	1750x800x1200	800	2380x1000x1400	1200
AJ55C	40	50	44	55	4BTA3.9-G2	50	4L	102	120	3.9	13.1	Electrical	1900x800x1280	800	2480x1000x1400	1300
AJ70C	50	63	55	69	4BTA3.9-G2	58	4L	102	120	3.9	13.1	Electrical	1900x800x1280	900	2480x1000x1400	1300
AJ83C	60	75	66	83	4BTA3.9-G11	70	4L	102	120	3.9	20.1	Electrical	1900x800x1280	900	2480x1000x1400	1300



# 产品描述

Model	TG6500/E
Type	Brush
Voltage Regulate	AVR
Frequency Hz	50   60
Rated AC Voltage (V)	230V   120-240V
Rated AC Output (KVA)	5.0   6.0
Peak AC Output (KVA)	5.5   6.5
Power Factor COSφ	1
Model	TE390
Type	OHV ,4-stroke, single cylinder ,Air-cooled
Bore x Stroke (mm)	88×64
Displacement (ml)	389

**A**

产品参数维度关键词加粗展示，也可适当增加颜色底纹与具体参数信息区分开，视觉上增加区分度。

**B**

建议表格宽度与产品描述上下图片保持统一宽度，展示上协调统一，提升买家浏览体验感。



# 产品描述

## (5) 产品应用/技术图

- 可增加专业产品技术图，曲线图、产品结构或爆炸图、工程案例等。
- 建议设计精美的图片展示，提升买家浏览体验度。
- 每张图片内容上方可适当增加1-2句文案，文案直接以文字说明。
- 描述下方图片内容，图文穿插结合方式更有利于被站外谷歌搜索引擎收录抓取。

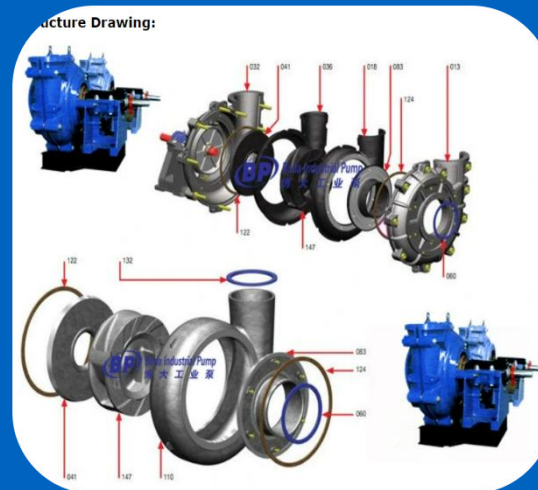
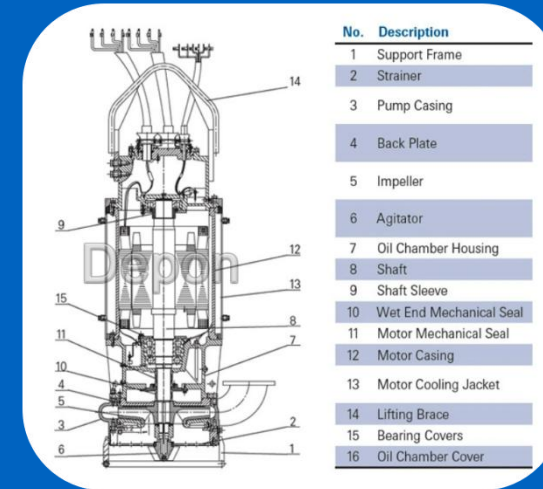



# 产品描述

## 二、推荐产品介绍

### 推荐产品组超链接插入

公司主营产品推荐，建议做成九宫格形式。

- 可参考根据现有产品分组数添加超链接。
- 也可插入对应单个产品品类图并绑定对应超链接，图片下方可增加关键词文案做补充。
- 因单张图片上传后总共需上传9张图片，占用产品描述内上传图片数量较多。可直接上传一张设计好的多类产品品类图，图片下方直接插入表格九宫格，填入对应产品各类关键词并添加超链接，直接引导买家即可。



# 产品描述

## 三、公司实力介绍

### (1) 公司简介

公司实力介绍，实力优势展示。

- 建议设计精美图片展示公司发展历程，与公司LOGO元素风格颜色等内容协调统一。
- 可重点展示的优势点：公司发展年限、现有员工数、研发团队、场地面积、年产量、全球市场开拓情况等公司优势重点。

### (2) 产品制作工艺流程

解析产品制作生产全流程，重点突出优势工艺流程亮点，可设计精美的流程结构图。



# 产品描述

## (3) 认证证书

证书介绍：特别是目标市场买家关注的核心认证资料要充分展示，如体系认证、产品认证、优势对比同行的认证等。

## (4) 参展动态

历届参展动态场景图，展位产品特写，团队展会合影专业展示等。

## (5) 买家合影及好评

买家历史看厂、合作现场合影照片、沟通评价截图等好评内容脱敏展示，用实际案例增强说服力。





# 产品描述

## (6) 外贸团队服务

介绍公司外贸团队人员、员工企业文化、优质团队售后服务能力展示等、建议团队穿统一工作服展示更专业。

清晰的合作方式及售后保障：除了产品本身，买家也关心与供应商的交易流程及售后保障，供应商需要在网站上明确呈现合作流程，如支付方式、交付时间、售后服务等信息，以便让买家放心购买。

## (7) 包装物流

干净整洁的包装流水线图片，包装细节、装车展示等，让买家安心。

## (8) FAQ

推荐手动输入文案，也可做成图片设计展示。

文案方向：买家常关注的如交货期、产能、认证、支付、是否支持样品免费寄送等。



# 产品描述

## 四、补充

### (1) 不同公司类型应重点突出对应的优势吸引采购商

- 工厂：重点突出设备先进、节能增效、稳定供应等优势亮点。如无尘车间、生产线高科技类、自动化数控机床、生产工艺精湛等特色，适当增加产品性能测试曲线图。
- 贸易商：突出品类丰富，一站式解决方案，完备的售后服务能力。
- 工贸一体：以上两者兼得。

### (2) 产品更新频率

- 产品更新频率有助于提升谷歌搜索排名。
- 建议根据自身实际情况可选择每周、每月保持一定的产品更新。

### (3) 页面内容展示宽度保持一致

- 图片宽度建议单张在宽1060像素、长2000像素以内最佳，同时保持整体文案、表格、图片宽度协调统一。

### (4) 产品描述文案总词数在500-1000词之间

- 站外搜索引擎收录抓取青睐字数多、内容长、信息优质的文案，产品的描述文字内容丰富有助于提高排名和点击量。
- 确保产品描述的丰富多样性。从产品基本信息、性能、用途等方面介绍产品。把自己了解的产品信息和采购商可能感兴趣的信息进行描述。

### (5) 关于文案重复度

- 对于同类但不同型号的产品或其他差别不大的产品，也要尽量将描述写到不完全相同，因为完全重复的信息会让站外搜索引擎收录抓取和采购商都失去兴趣。

### (6) 合理筛选并植入关键词

- 有利于站外搜索引擎的收录抓取和吸引采购商的注意力。
- 图文并茂，详细适当的文字说明配以不同角度、不同维度的产品图片，则相得益彰。图片可以是产品高清图、细节图等。

PART 03

# 产品视频

视频信息可以让企业和产品信息在线全方位真实展现，缩短买家验厂周期，高效快速的建立信任感。



# 产品视频

## 正常视频要求

\*视频格式和视频大小决定视频是否能正常上传；

\*视频时长、比例、分辨率、帧率决定视频是否满足系统打标的“正常”视频标签。

维度	基本要求
视频时长	产品视频15s~45s，其它视频：15s~180s
视频比例	16:9、9:16、4:3、3:4、1:1
视频格式	mp4、3gp、avi、asf、mov、mpg、mpeg、m4v、mkv
视频分辨率	≥720p（帧宽度和帧高度不低于720，即最短边≥720）
视频帧率	≥24fps
视频大小	≤50M



# 产品视频

## 优质视频要求

\*视频格式和视频大小决定视频是否能正常上传；

\*视频时长、比例、分辨率、帧率决定视频是否满足系统打标的“正常”视频标签。

### 视频进阶要求

- 画面稳定不抖动无黑/白屏、无黑/白边框无联系方式及其他敏感信息;介绍内容为产品全貌+重点部分展示、营销卖点、认证授权、企业/品牌介绍、设计/研发/工艺流程等。
- 视频不出现或仅结尾出现商家logo、视频中无剪辑软件等水印轻音乐或外文歌且无版权问题。
- 非中文配音讲解：有。
- 介绍产品特点卖点非中文解说字幕或营销卖点字幕：有。
- 背景音乐：轻音乐或外文歌且无版权问题。



# 产品视频

## ➤ 手机拍摄

拍摄动态视频，建议使用手机；简单方便，应用多，后期编辑能力强，共享发布很方便。

## ➤ 视频分辨率

建议用较高的分辨率，确保视频更清晰。

不同品牌和系统的手机，设置相机分辨率的方法不同。

- 苹果手机是在系统设置中找到相机设置选项进行设置。
- 安卓手机可在相机APP中设置。

## ➤ 拍摄小工具

手机镜头

电动小转盘

摄影箱

三角架





# 产品视频

## 拍摄要点

01

### 视频封面

将产品整体展示给买家，以产品应用在场  
景中的图片进行展示

02

### 视频标题

产品性能/功能+产品材  
质+产品参数+使用场景  
展示+产品特点

03

### 视频标签

产品展示、产品安装、  
产品使用、产品功能、  
产品测评

04

### 视频内容涵盖

安装使用教程、功能/  
部件展示、应用场景、  
产品测评、使用效果  
展示、生产工艺



# 产品视频

应用场景

拍摄要点样例

安装使用教程



产品部件展示



产品测评

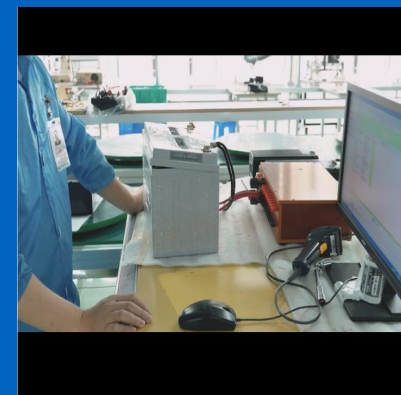

生产工艺



使用效果展示





# 产品视频

## 视频拍摄维度

1 对产品整体外观、细节描述

2 对产品核心功能描述，视频不一定能把全部的点都能覆盖到，但要把核心功能讲透

3 对于零部件安装、使用操作教程要讲解明确

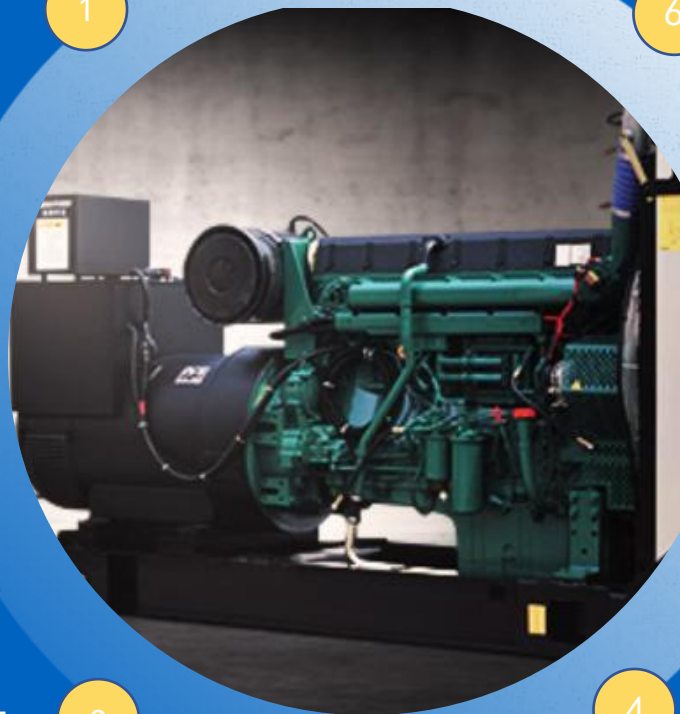

6 情景类、虚实场景应用描述

5 产品加工工艺、服务介绍

4 公司、工厂实力展示介绍



THANK YOU FOR WATCHING

感谢您的观看

中国制造网官方出品